

Important : cette fiche technique fait partie intégrante du contrat de vente. Le matériel devra être installé et en état de marche à l'arrivée de notre technicien.

Diffusion Une diffusion de qualité.

Régie

- 1 console 24/4/2 voies (numérique bienvenu) avec :
 - égaliseur paramétrique 4 bandes par tranche
 - 8 départs auxiliaires (6 pré-faders, 2 post-faders)
- 1 réverbération de qualité (Lexicon PCM 91, TC M2000)
- 1 multi-effets (SPX990, TC M2000)
- 4 canaux de compresseurs (DBX 166, BSS 402...)
- 1 lecteur de CD
- 1 égaliseur 2 x 30 bandes pour la diffusion salle
- 6 égaliseurs 30 bandes identiques pour les 6 circuits de retour

Scène

- 6 retours de bonne qualité, dont :
 - 4 MTD 112 ou équivalent (n° 1 à 4)
 - 2 MTD 115 ou équivalent (n° 5 et 6)
- 6 canaux d'amplificateurs identiques
- 6 grands pieds de micro avec perche télescopique
- 3 petits pieds de micro avec perche télescopique
- 12 micros (voir patch)
- 2 DI-Box

Backline

- 1 set batterie comprenant :
 - 1 grosse caisse
 - 1 pied de grosse caisse
 - 1 pied de charley
 - 2 pieds de cymbale
 - 1 caisse claire
 - 1 pied de caisse claire
 - 2 toms medium et aigu
 - 1 tom basse
 - 1 tabouret ajustable
- 1 piano ¼ queue + siège
- 1 ampli guitare Mesa Boogie ou Fender Twin
- 2 chaises sans accoudoirs

N'hésitez pas à nous contacter pour toute précision et/ou modification.

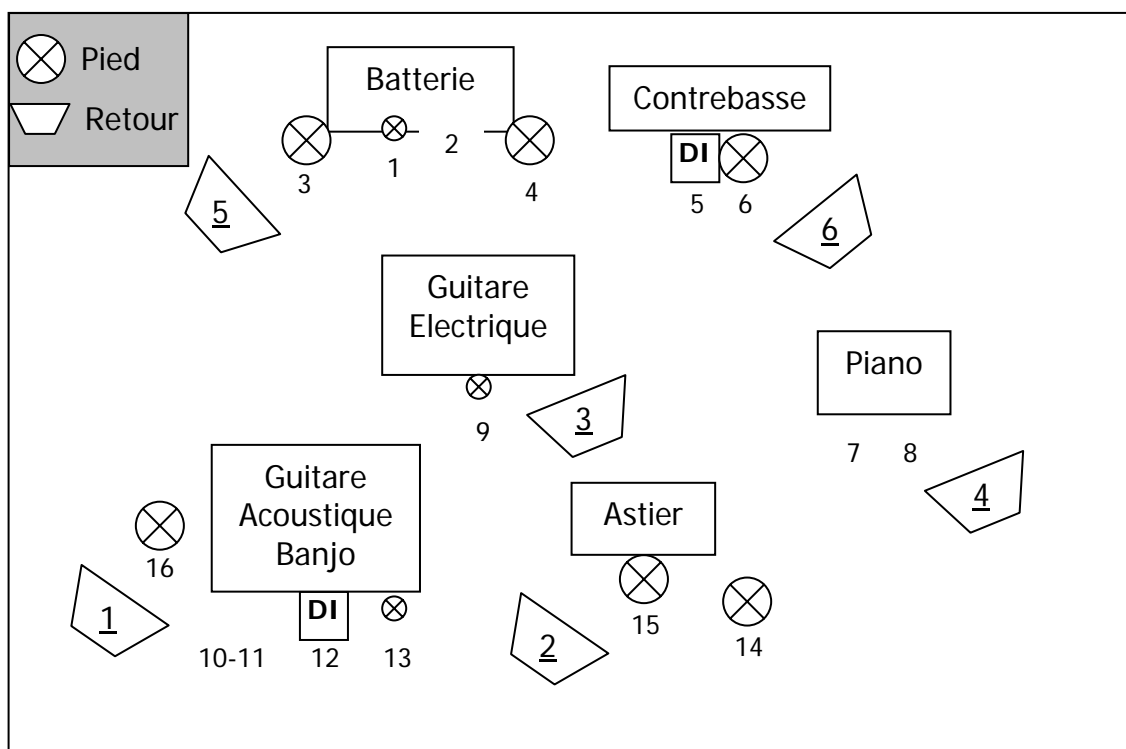

Patch Micros			
Voie	Instrument	Suggestion Micro	Insert
1	Grosse caisse	Beyerdynamic M88	Compresseur
2	Caisse claire	Shure Beta98s	
3	OH Jardin	Shure SM81	
4	OH Cour	Shure SM81	
5	Contrebasse Cellule	DI	Compresseur
6	Contrebasse Mic	AKG C535	Compresseur
7	Piano G	Shure Beta91/SM81	
8	Piano D	Shure Beta91/SM81	
9	Guitare électrique	Shure SM57	
10	Guitare acoustique	XLR	
11	Guitare acoustique	XLR	
12	Banjo	DI	
13	Mandoline + guitare ac.	Neumann KM184 (<i>fourni</i>)	
14	Violon (Astier)	AKG C535	
15	Chant Lead (Astier)	Shure Beta58A/SM58	Compresseur
16	Chœur Guitare acoust.	Shure SM58	